

EMOTIVA®



BASX CD-100

Высокоточный CD проигрыватель

Высокоточный CD проигрыватель BASX CD-100



BasX CD-100 Высокоточный CD проигрыватель

Содержание

Важные инструкции по безопасности	3
Состав комплекта	4
Поддерживаемые Форматы	5
Подключения	6
Передняя панель BasX CD-100	7
Задняя панель BasX CD-100	9
Пульт дистанционного управления BasX CD-100	10
Технические характеристики.....	13

Высокоточный CD проигрыватель BASX CD-100

Важные инструкции по безопасности

Символ молнии со стрелкой внутри равностороннего треугольника предназначен для предупреждения пользователя о наличии внутри устройства «опасного напряжения», которое может стать причиной поражения электрическим током.

Восклицательный знак внутри равностороннего треугольника предназначен для предупреждения пользователя о наличии важных инструкций по эксплуатации и обслуживанию в литературе, прилагающейся к устройству.

ДЛЯ СНИЖЕНИЯ ОПАСНОСТИ ПОРАЖЕНИЯ ЭЛЕКТРИЧЕСКИМ ТОКОМ НЕ ОТКРЫВАЙТЕ КОРПУС УСТРОЙСТВА. ВНУТРИ НЕГО НЕТ КОМПОНЕНТОВ, ОБСЛУЖИВАЕМЫХ ПОЛЬЗОВАТЕЛЕМ. ДЛЯ ТЕХНИЧЕСКОГО ОБСЛУЖИВАНИЯ ОБРАЩАЙТЕСЬ К КВАЛИФИЦИРОВАННЫМ СПЕЦИАЛИСТАМ ИЛИ В СЕРВИСНЫЙ ЦЕНТР.

1. **Прочитайте инструкции** - Перед началом использования данного устройства обязательно прочитайте все инструкции по технике безопасности и эксплуатации.
2. **Сохраните инструкции** - Сохраните данное руководство для использования в будущем.
3. **Обращайте внимание на предупреждения** - Соблюдайте все предупреждения, нанесенные на устройство и приведенные в руководстве по эксплуатации.
4. **Следуйте инструкциям** - Следуйте всем инструкциям по эксплуатации и использованию устройства.
5. **Очистка** - Перед очисткой отключайте устройство от электрической розетки. Для очистки используйте влажную салфетку. Очищайте устройство только снаружи.
6. **Принадлежности** - Не используйте принадлежности, которые не рекомендованы производителем, так как они могут быть опасны.
7. **Вода и влага** - Не используйте данное устройство рядом с водой.
8. **Дополнительное оборудование** - Не устанавливайте данное устройство на неустойчивую тележку или подставку. Устройство может упасть, повредиться само или нанести травму. Перемещать устройство на тележке нужно очень аккуратно. Резкие остановки, чрезмерное усилие и неровные поверхности могут привести к тому, что устройство и тележка опрокинутся.
9. **Вентиляция** - Прорези и отверстия в корпусе устройства предназначены для вентиляции и обеспечивают должную работу устройства, защищая его от перегрева. Эти отверстия не следует блокировать или закрывать. Не следует ставить данное устройство внутрь мебели, например, в книжный шкаф или полку, если при этом не обеспечивается достаточная циркуляция воздуха.
10. **Источники электропитания** - Для подачи питания на данное устройство следует использовать источник электропитания только того типа, который указан на табличке паспортных данных. Если возникают сомнения в правильности используемого источника электропитания, обратитесь к дилеру или в местную энергетическую компанию. Данное устройство оборудовано трехконтактной вилкой с заземлением. Подобная вилка подходит только соответствующей электрической розетке с заземлением. Если вставить вилку в электрическую розетку невозможно, обратитесь к электрику для замены устаревшей розетки. Не пренебрегайте безопасностью, которую дает электрическая вилка с заземлением.
11. **Защита кабеля электропитания** - Кабель электропитания следует прокладывать таким образом, чтобы на него никто не мог наступить или повредить, поставив на него какой-либо предмет.
12. **Молния** - Отключайте устройство от электрической розетки для дополнительной защиты во время грозы или когда оно остается без присмотра и не используется в течение длительного времени. Это позволит предотвратить повреждение устройства из-за молнии и скачков напряжения в электрической сети.
13. **Перегрузка** - Не перегружайте электрические розетки или удлинители. Это может привести к пожару или поражению электрическим током.
14. **Попадание предметов внутрь корпуса устройства** - Никогда не вставляйте какие-либо предметы в отверстия на корпусе данного устройства, так как они могут коснуться точек с опасным напряжением или вызвать короткое замыкание. Это может привести к пожару или поражению электрическим током.
15. **Обслуживание** - Не пытайтесь самостоятельно ремонтировать или обслуживать данное устройство, открывание корпуса или снятие крышек устройства может привести к попаданию под опасное напряжение и другим опасностям. Любые работы по обслуживанию устройства должны выполняться квалифицированными специалистами.
16. **Повреждения, требующие ремонта** - Отключите устройство от электрической розетки и обратитесь квалифицированному специалисту в любом из следующих случаев: а) Если повреждены кабель или вилка электропитания. б) Если внутрь устройства попала жидкость, в) Если устройство попало под дождь или в воду, г) Если устройство не работает должным образом при выполнении инструкций по эксплуатации, д) Если устройство было уронено или получило другое повреждение, е) Если технические характеристики устройства заметно изменились.
17. **Запасные части** - При необходимости замены деталей убедитесь, что будут использоваться запасные указанные производителем. Неавторизованная замена может привести к возгоранию, поражению электрическим током и другим опасностям.
18. **Проверка безопасности** - По завершении любого обслуживания или ремонта данного устройства попросите специалиста провести проверку безопасности, чтобы убедиться, что устройство находится в нормальном рабочем состоянии.
19. **Нагревание** - Устройство следует устанавливать вдали от источников тепла, таких как радиаторы, обогреватели, печи, и другое оборудование (включая усилители), которое выделяет тепло.

Высокоточный CD проигрыватель BASX CD-100

Состав комплекта

- Устройство BasX CD-100
- Пульт дистанционного управления
- Кабель питания
- Кабель триггера

Высокоточный CD проигрыватель BASX CD-100

Поддерживаемые Форматы

BasX CD-100 может использоваться для воспроизведения всех стандартных (Red Book-полный перечень спецификаций на формат звукового компакт-диска) компакт-дисков (CD), в том числе:

- Предварительно записанные коммерческие аудио компакт-диски (стандартные, Red Book).
- Аудио CD, записанные на компьютере или на устройстве для записи CD (CD-R).
- Аудио CD, записанные в аудио формате HDCD.
- Red Book слой диска Super Audio CD на гибридных SACD дисках.

BasX CD-100 также может проигрывать файлы MP3, предварительно записанные на CD или CD-R.

CD-100 **НЕ МОЖЕТ** воспроизводить:

- диски DVD-A, DVD-диски и диски Blu-Ray.
- Контент с объемным звучанием, записанный на диске любого типа.
- Аудио-файлы на предварительно записанных или записанных на компьютере дисках, отличных от перечисленных выше.
- Негибридные SACD (SACD только в формате DSD/ SACD).
- Аудио-файлы на записанных на компьютере DVD-R или Blu-Ray дисках.

Высокоточный CD проигрыватель BASX CD-100

Соединения

BasX CD-100 можно подключить как автономный CD-плеер для любителей хорошей аппаратуры, так и в качестве цифрового аудио-CD транспорта. Оба типа подключения могут использоваться одновременно, и они не требуют особой конфигурации. (Все аналоговые и цифровые выходы остаются активными постоянно и могут использоваться одновременно).

Подключение CD-100 в качестве CD-плеера для любителей хорошей аппаратуры

CD-100 имеет несимметричные (RCA) стерео аналоговые аудио-выходы. Эти выходы должны быть подключены к линейному аналоговому входу на вашем стереофоническом предусилителе или процессоре объемного звучания.

Примечания: Аналоговые выходы CD-100 передают сигнал на фиксированном уровне и предназначены для подключения к входам предусилителя или процессора, который имеет регулятор громкости. НЕ подключайте выходы CD-100 напрямую к входам усилителя мощности, который не имеет регулятора громкости; это может привести к повреждению вашего усилителя или акустических систем.

Примечание: На большинстве предусилителей или процессоров все линейные аналоговые входы одинаковые, вы можете подключить CD-100 к любому входу с маркировкой CD, Aux, Line In, или Analog In. (НЕ подключайте CD-100 к входу Phono на предусилителе)

Подключение CD-100 в качестве цифрового аудио-CD транспорта

CD-100 имеет как Toslink (оптический) так и коаксиальный (электрический) S/PDIF разъем цифровых аудио выходов. Многие любители хорошей аппаратуры предпочитают использовать коаксиальный разъем, хотя сигналы на обоих выходах одинаковые, а оптический разъем обеспечивает превосходную электрическую изоляцию.

Примечания: Даже если используется коаксиальный выход со стандартным разъемом типа RCA, мы рекомендуем использовать кабель, предназначенный для передачи цифрового аудио сигнала, для соединения с цифро-аналоговым преобразователем или процессором обработки объемного звука.

Примечание: Как коаксиальный, так и оптический выходы S/PDIF остаются активными одновременно, поэтому вы можете подключить BasX CD-100 к двум разным устройствам одновременно (возможно, к цифро-аналоговому преобразователю или процессору обработки объемного звука). Вы также можете одновременно использовать цифровой и аналоговый выходы, что обеспечивает максимальную эксплуатационную гибкость.

Подключение выхода триггера

Выход триггера позволяет CD-100 дистанционно включать другое оборудование, приводимое в действие триггером. Выход триггера посылает стандартный сигнал 12 В постоянного тока, когда CD-100 включено.

Высокоточный CD проигрыватель BASX CD-100

Передняя панель BasX CD-100

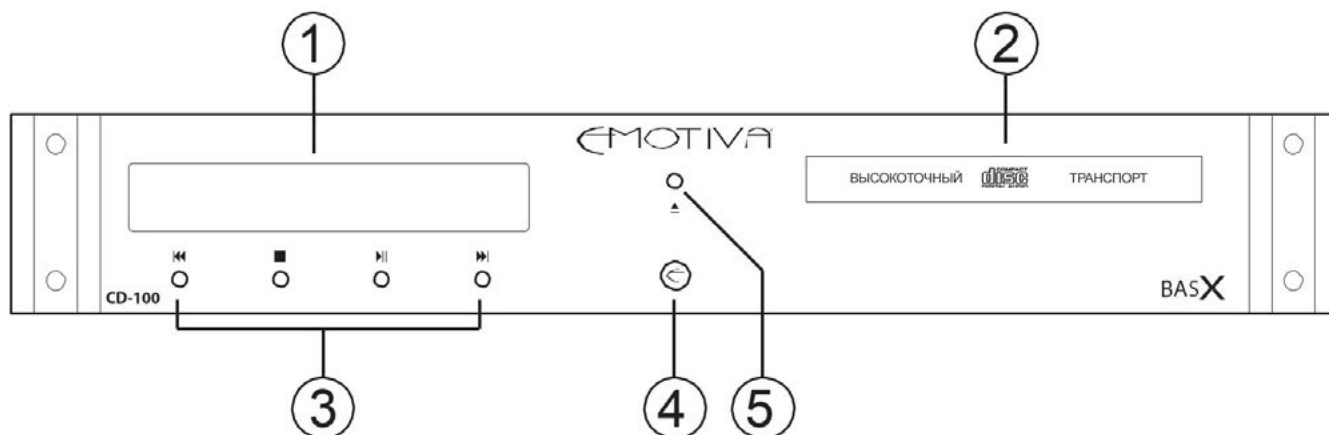

1. Вакуумный люминесцентный дисплей (VFD)

Яркий, прозрачный, легко читаемый VFD-дисплей состояния (вакуумный флюоресцентный дисплей).

2. Загрузочный механизм для CD-диска

Прецизионный загрузочный лоток для компакт-дисков с приводом от мотора перемещает диски осторожно, но надежно.

Примечания: Загрузочный лоток для компакт-дисков открывается и закрывается при нажатии кнопки «Извлечение» (Eject) на передней панели или на пульте дистанционного управления. Нажатие на загрузочный лоток рукой когда он открыт НЕ ПРИВЕДЕТ к его автоматическому закрытию, и может повредить устройство автоматического перемещения дисков.

Примечания: Если нажать кнопку Eject, когда загрузочный лоток для компакт-дисков заблокирован, он будет предпринимать попытки к открытию в течение нескольких секунд, и если лоток останется заблокированным таймер мотора выключит его. Хотя такие действия и не рекомендуется, они НЕ приведут к неустранимому повреждению. После того, как мотор отключится, просто нажмите кнопку Eject еще раз, и лоток закроется нормально (после этого можно открыть его, нажав кнопку Eject второй раз).

Высокоточный CD проигрыватель BASX CD-100

3. Кнопки управления транспортом



Кнопка «Предыдущая» (Previous) - нажмите кнопку Previous один раз, чтобы вернуться к началу текущей дорожки; нажмите ее еще раз (быстро), чтобы вернуться к началу предыдущей дорожки. Последовательное нажатие этой кнопки будет перемещать список воспроизведения «назад» на одну дорожку при каждом нажатии кнопки.



Кнопка «Стоп» (Stop) - нажмите кнопку Stop, чтобы остановить воспроизведение компакт-диска. При использовании кнопки Stop, индекс дорожки вернет воспроизведение к началу первой дорожки (при нажатии «Воспроизведение» (Play), воспроизведение начнется с начала первой дорожки).



Кнопка «Воспроизведение/Пауза» (Play/Pause) - во время воспроизведения компакт-диска, нажатие этой кнопки временно останавливает воспроизведение.. При использовании кнопки Play / Pause, индекс дорожки останется в текущей точке воспроизведения. Когда проигрыватель CD поставлен на паузу, нажатие кнопки Play / Pause возобновляет воспроизведение с текущего места.



Кнопка «Следующая» (Next) - при однократном нажатии кнопки Next происходит переход на начало следующей дорожки. Последовательное нажатие этой кнопки будет перемещать список воспроизведения вперед на одну дорожку при каждом нажатии кнопки.

4. Кнопка «Ожидание (Питание)» (Standby (Power))

При нажатии кнопки Standby происходит переключение CD-100 между режимом ожидания (Standby) и рабочим режимом (On). Кольцевая подсветка вокруг кнопки Standby будет гореть желтым светом в режиме ожидания и синим, когда CD-100 переключен в рабочий режим. (Для работы CD-100 должен быть включен выключатель электропитания на задней панели).

5. Кнопка Извлечение (Открытие/Закрытие) (Eject (Open / Close))

Нажмите кнопку Eject один раз, чтобы открыть загрузочный лоток для компакт-дисков, когда тот закрыт; нажмите кнопку Eject один раз, чтобы закрыть лоток, когда тот открыт.

Высокоточный CD проигрыватель BASX CD-100

Задняя панель BasX CD-100



1. Аналоговые аудио выходы

Используйте аналоговые аудио выходы для подключения вашего BasX CD-100 к аналоговым линейным несимметричным аудио входам на предусилителе или процессоре. Аналоговые выходы на CD-100 настроены на фиксированном уровне и должны подключаться к устройству, в котором имеется регулятор громкости.

Примечания: CD-100 содержит высококачественный внутренний ЦАП (цифро-аналоговый преобразователь). **Примечания:** На большинстве предусилителей и процессоров все линейные аналоговые входы одинаковы, обычно вы можете использовать вход с маркировкой Aux или Line если на вашем предусилителе нет входа с маркировкой CD, или этот вход уже используется.

2. Выход триггера

Когда BasX CD-100 находится в рабочем режиме, сигнал на уровне 12В постоянного тока направляется с выхода триггера для управления другими устройствами.

3. Цифровые аудио выходы

Используйте электрический (Coax) цифровой выход S/PDIF или оптический (Toslink) цифровой выход S/PDIF для подключения BasX CD-100 к соответствующему цифровому аудио входу ИКМ на внешнем ЦАП, или к цифровому входу вашего предусилителя или процессора. Для получения наилучших результатов, используйте высококачественный оптический кабель Toslink или коаксиальный кабель, предназначенный для передачи цифровых аудио сигналов, стараясь использовать кабели, как можно короче.

Примечания: Red Book - стандарт формата звукового компакт-диска, определяет 16 бит/44кГц как битовую глубину и частоту семплирования для аудио CD. Цифровые аудио выходы на BasX CD-100 всегда передают цифровой аудио сигнал в формате 16 бит/44кГц с применением ИКМ.

4. Розетка для шнура питания

BasX CD-100 может питаться от любой розетки, которая обеспечивает от 100 до 240 В переменного тока при 50 или 60 Гц, а также автоматически определяет напряжение вашей сети и выполняет соответствующую внутреннюю регулировку.

5. Выключатель питания переменного тока

Включает и выключает электропитание BasX CD-100 от сети переменного тока. Когда этот переключатель выключен, никакие устройства управления не работают, и BasX CD-100 нельзя включить с пульта дистанционного управления.

Пульт дистанционного управления BasX CD-100

1. Кнопка «Ожидание (Питание)»

При нажатии кнопки Standby происходит переключение CD-100 между режимом ожидания (Standby) и рабочим режимом (On). Кольцевая подсветка вокруг кнопки Standby будет гореть желтым светом в режиме ожидания и синим, когда CD-100 переключен в рабочий режим. (Должен быть включен выключатель электропитания на задней панели для работы CD-100).

2. Кольцевая кнопка навигации



Кнопка «Воспроизведение/Пауза» (Play/Pause) - при воспроизведении CD, нажатие этой кнопки временно останавливает воспроизведение. При использовании кнопки Play / Pause, индекс дорожки CD останется в текущей точке воспроизведения. Когда воспроизведение CD стоит на паузе, нажмите кнопку Play / Pause для возобновления воспроизведения с текущего места.



Кнопка «Предыдущая» (Previous) - нажмите кнопку Previous один раз, чтобы вернуться к началу текущей дорожки; нажмите ее еще раз (быстро), чтобы вернуться к началу предыдущей дорожки. Последовательное нажатие этой кнопки будет перемещать список воспроизведения «назад» на одну дорожку при каждом нажатии кнопки.



Кнопка «Следующая» (Next) - при однократном нажатии кнопки Next происходит переход на начало следующей дорожки. Последовательное нажатие этой кнопки будет перемещать список воспроизведения вперед на одну дорожку при каждом нажатии кнопки.



Кнопка «Стоп» (Stop) - нажмите кнопку Stop, чтобы остановить воспроизведение компакт-диска. При использовании кнопки Stop, индекс дорожки вернет воспроизведение к началу первой дорожки (при нажатии «Воспроизведение» (Play), воспроизведение начнется с начала первой дорожки).

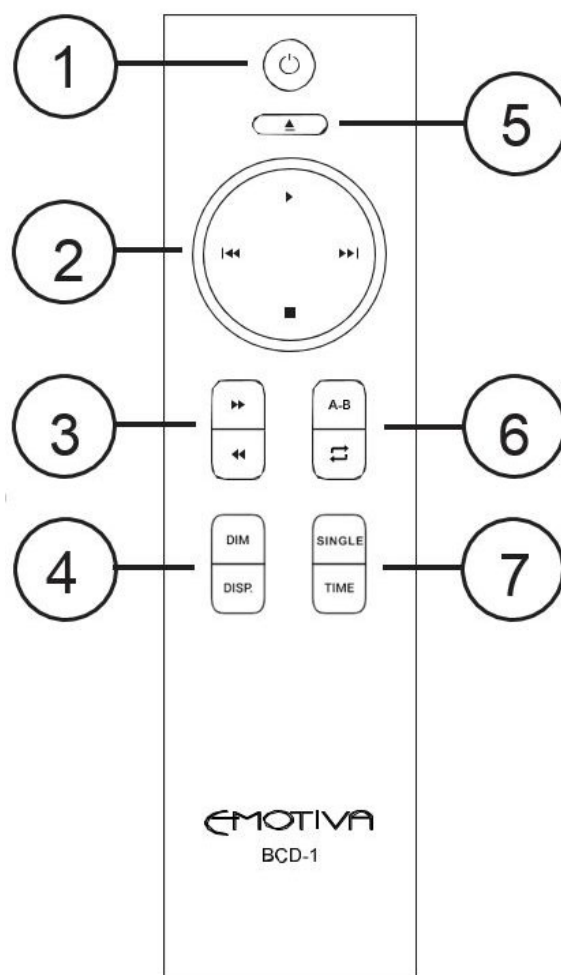

3. Кнопка «Перемотка назад» (Rewind) и кнопка «Быстрая перемотка вперед» (Fast Forward)



Кнопка «Перемотка назад» (Rewind) - используется для поиска от конца к началу. Нажмите кнопку Rewind один раз для медленной перемотки назад, второй раз - для перемотки со средней скоростью, и третий раз - для перемотки на максимальной скорости. Нажатие кнопки «Воспроизведение» (Play) (или нажатие Rewind в четвертый раз, уже находясь на самой высокой скорости) возобновит нормальное воспроизведение.



Кнопка «Быстрая перемотка вперед» (Fast Forward) - служит для ускоренного поиска вперед. Нажмите кнопку «Быстрая перемотка вперед» (Fast Forward) один раз для медленной перемотки вперед, второй раз - для перемотки со средней скоростью, и третий раз - для перемотки на максимальной скорости. Нажатие кнопки Play (или нажатие Fast Forward в четвертый раз, уже находясь на самой высокой скорости) возобновит нормальное воспроизведение.

При нажатии любой из кнопок вы услышите мгновенные фрагменты аудио в текущем положении воспроизведения, чтобы помочь определить, когда вы достигли желаемого места.

4. Кнопка регулирования яркости (Dim) и кнопка «Дисплей» (Display)



Кнопка регулирования яркости (Dim) - изменяет яркость VFD-дисплея. Имеется пять уровней яркости; каждый раз, когда вы нажимаете кнопку Dim, яркость дисплея увеличивается на один шаг; после достижения максимальной яркости нажатие кнопки Dim снова вернет дисплей на минимальную яркость.



Кнопка «Дисплей» (Display) - контролирует способ отображения истекшего времени работы BasX CD-100.

По умолчанию на VFD-дисплее отображается время, прошедшее с начала воспроизведения текущей дорожки. Нажмите кнопку Display один раз, чтобы изменить отображение на оставшееся время воспроизведения текущей дорожки. Нажмите кнопку Display еще раз, чтобы изменить отображение на общее время, прошедшее с начала воспроизведения диска. Нажмите кнопку Display еще раз, чтобы изменить отображение на общее время, оставшееся до конца воспроизведения диска. Нажмите кнопку Display еще раз, чтобы изменить отображение на заданное по умолчанию (время воспроизведения с начала текущей дорожки).

4. Кнопка «Извлечение» (Eject)



Кнопка «Извлечение» (Eject) - открывает загрузочный лоток CD на BasX CD-100. Нажмите кнопку Eject один раз, чтобы открыть загрузочный лоток для компакт-дисков, когда тот закрыт; нажмите кнопку Eject один раз, чтобы закрыть лоток, когда тот открыт.

6. Кнопка «Повтор А-В» (Repeat A-B) и кнопка «Однократное проигрывание» (Single)



Кнопка «Повтор А-В» (Repeat A-B) - (при проигрывании CD) дает команду BasX CD-100 повторно воспроизводить фрагмент А-В компакт-диска в бесконечном цикле. Нажмите кнопку Repeat A-B один раз, чтобы отметить начало выбранного фрагмента (в верхней правой части дисплея появится REP A). Нажмите кнопку еще раз, чтобы отметить конец выбранного фрагмента и начать проигрывание в бесконечном цикле.

(REP A-B появится на дисплее). Нажмите кнопку в третий раз, чтобы сбросить функцию повтора.



Кнопка «Однократное проигрывание» (Single) - (при проигрывании CD) дает команду BasX CD-100 проиграть текущую песню до конца и остановиться. Нажмите кнопку Single один раз, чтобы включить режим Single (буква S появится слева от индикации времени на дисплее), нажмите кнопку еще раз, чтобы отключить режим Single.

7. Кнопка «Повтор» (Repeat) и кнопка «Время» (Time)



Кнопка «Повтор» (Repeat) - (при проигрывании CD) дает команду BasX CD-100 воспроизводить текущую дорожку или весь диск непрерывно до тех пор, пока не будет получена команда остановиться. Нажмите кнопку Repeat один раз, чтобы включить режим Repeat One (повтор одной песни) (на дисплее появится REPT). Нажмите кнопку второй раз, чтобы включить режим REPEAT ALL, на дисплее появится (REPT ALL). Нажмите кнопку третий раз, чтобы отменить функцию повтора и вернуться к нормальной работе.



Кнопка «Время» (Time) - контролирует, как BasX CD-100 отображает истекшее время работы. (См. Кнопка «Дисплей» (Display))

Высокоточный CD проигрыватель BASX CD-100

Технические характеристики

Возможность подключения и взаимодействия

Сtereo несимметричные аналоговые аудио выходы: 1 комплект

Цифровые аудио выходы: 1 коаксиальный S/PDIF; 1 оптический Toslink S/PDIF

Поддерживаемые Форматы:

Сtereo аудио-CD; (стандарт Red Book); заранее записанный или записанный на компьютере, включая HDCD MP3 аудио-CD; заранее записанные или записанные на компьютере CD, содержащие аудио-файлы MP3 на двух каналах

Red Book слой диска Super Audio CD (стандарт Red Book) с гибридных SACD дисков.

Уровень выходного сигнала:

Несимметричные выходы: +7.5 дБВ (2.35 В среднеквадр.)

Диапазон воспроизводимых частот:

20 Гц – 20 кГц +/- 0.35 дБ

КНИ:

< 0.007% при 1 кГц

< 0,08% (20 Гц - 20 кГц)

Взаимомодуляционные искажения (IMD) (SMPTE 4:1):

< 0,006%

Перекрестные искажения:

< 90 дБ

Фазовый сдвиг:

< 0.4 градусов (20 Гц - 20 кГц)

Требования к питанию:

100 - 240 В переменного тока; 50/60 Гц

Масса:

4,7 кг

6,8 кг

Габаритные размеры:

43,18 x 7,62 x 33,02 см

53,34 x 17,78 x 43,18 см

